

KOMATSU

PC600-8

PC600LC-8

POTENCIA DEL MOTOR
323 kW / 433 HP @ 1.800 rpm

PESO OPERATIVO
PC600-8: 57.640 - 58.460 kg
PC600LC-8: 58.640 - 60.380 kg

CAPACIDAD DEL CAZO
max. 3,5 m³

PC
600

EXCAVADORA HIDRÁULICA



PC600/LC-8

ecot3

A SIMPLE VISTA

Productividad

- **Gran fuerza de excavación**
Alta eficacia de funcionamiento con gran fuerza de excavación en condiciones extremas.
- **Alta velocidad del equipo de trabajo**
Una mayor velocidad de volcado del brazo y del cazo tiene como resultado una carga eficiente.
- **Modo Lifting**
El modo de elevación aumenta la fuerza de elevación en un 17%.
- **Selección de dos modos para la pluma**
La selección del modo de trabajo de la pluma permite una excavación potente o bien una operación suave.
- **Gran fuerza de tracción y de dirección**
proporcionan una excelente movilidad.
- **Función PowerMax**
Aumenta temporalmente la fuerza de excavación en un 8% para obtener una potencia extra en situaciones difíciles.
- **Excelente productividad de giro**
Proporciona un excelente giro en pendientes.

Excelente duración y fiabilidad

- **Pluma y brazo reforzados**
disponen de grandes secciones transversales y soldaduras fiables para resistencia y fiabilidad máximas.
- **Juntas frontales**
con excelente sellado; se usan en las tuberías hidráulicas.
- **Circuito hidráulico protegido**
El sistema hidráulico de funcionamiento en frío está protegido con el mejor sistema de filtración disponible, incluyendo un filtro de alta presión instalado en línea para cada bomba principal.
- **Las robustas protecciones**
protegen los motores de desplazamiento de daños producidos por rocas.
- **Dispositivos electrónicos sumamente fiables**
Los dispositivos electrónicos de diseño exclusivo son garantizados tras someterse a pruebas muy severas.
 - Regulador
 - Sensores
 - Conectores
 - Cableado resistente al calor

Mantenimiento fácil

- La función de rotación invertida del ventilador facilita la limpieza del radiador.
- Puntos de comprobación del motor mejor situados.
- Radiador y enfriador de aceite de fácil extracción.

Seguridad

- La barandilla, los peldaños y la pasarela de gran tamaño garantizan fácil acceso al motor y al equipo hidráulico.
- Placas antideslizantes de extrema durabilidad para un acceso seguro.



POTENCIA DEL MOTOR
323 kW / 433 HP @ 1.800 rpm

PESO OPERATIVO
PC600-8:
57.640 - 58.460 kg

PC600LC-8:
58.640 - 60.380 kg

CAPACIDAD DEL CAZO
max. 3,5 m³

Funciones de Ecología y Economía

- Emisiones del motor cumple totalmente las normas sobre emisión EU Stage IIIA.
- Sistema EGR controlado electrónicamente.
- Emisiones de NOx inferiores.
- Ventilador controlado electrónicamente de velocidad variable.
- El modo Economía de cuatro niveles permite una combinación óptima de producción y ahorro de combustible.
- Cumple las regulaciones sobre ruido EU Stage 2.

Cabina amplia y cómoda

- Bajo nivel de ruido y vibraciones con los soportes amortiguadores de la cabina.
- La cabina de gran capacidad provista de estrechos pilares de esquina ofrece una mejor visibilidad.
- Aire acondicionado de gran capacidad.
- La cabina presurizada evita que entre el polvo de fuera.

Avanzadas características del monitor

- Las condiciones de la máquina pueden ser comprobadas con el EMMS (sistema de monitorización de gestión del equipo).
- Dos modos de funcionamiento combinados con un modo de elevación para máxima productividad.



ecot3
ecology & economy - technology 3

Nueva generación de motores
Komatsu

ENTORNO DE TRABAJO

El interior de la cabina de la PC600-8 es muy espacioso y ofrece un entorno de trabajo cómodo...

SpaceCab™

Visibilidad superior

Excelente visibilidad frontal gracias a la cabina de gran capacidad de la PC600-8 y a su mayor zona acristalada.

Soportes de la cabina

El nuevo soporte amortiguador de la cabina reduce las vibraciones y los ruidos en el asiento del operario.

Asiento estándar calefactable con suspensión neumática

Diseño reductor de ruido

Los niveles de ruido en la zona del operario han sido reducidos por medio de la mejora de las características de los soportes y el cierre de la cabina.

Mandos multifunción

Las palancas de control multifunción, de presión proporcional permiten al operador trabajar cómodamente y al mismo tiempo conservar un control preciso. Un mecanismo de doble deslizamiento hace que el asiento y los mandos se muevan simultáneamente o independientemente, lo cual permite al operador colocar los mandos para lograr una productividad y una comodidad máximas.

Cabina presurizada

El aire acondicionado, el filtro de aire y una presión de aire en el interior más alta (6 mm Hg), evitan que el polvo exterior se introduzca en la cabina.

Aire acondicionado automático

Se utiliza un aire acondicionado de 6.900 kcal. La función de control de doble nivel mantiene la cabeza y los pies del operario frescos o calientes respectivamente. Esta función de flujo de aire perfeccionada mantiene confortable el interior de la cabina durante todo el año.



Asiento con reposacabezas totalmente reclinable



CARACTERÍSTICAS DE SEGURIDAD Y MANTENIMIENTO

Dispositivos de seguridad



Cabina del operario rígida y segura

- Protección superior OPG (nivel 2 de ISO 10262) (opcional)
- Faro adicional
- Limpiaparabrisas inferior (opcional)



Separación de los alojamientos de la bomba y el motor

Evita que el líquido hidráulico se difunda en el motor y reduce el peligro de incendio.



Luz de la escalera (peldaño) con temporizador

Ilumina durante aproximadamente un minuto para permitir que el operario salga de la máquina de una manera segura.



Gran barandilla y amplia pasarela

Los escalones y el pasadero dentellados con placas antideslizantes de alta durabilidad proporcionan un acceso más seguro.

Fácil mantenimiento – Komatsu ha diseñado la PC600-8 para tener fácil acceso para el servicio de mantenimiento

Pasarela ancha

Para facilitar el mantenimiento, se proporciona una ancha pasarela alrededor del motor y de los componentes hidráulicos, permitiendo un acceso fácil para la inspección y el mantenimiento.

Caminando sobre el motor

Gracias a que se ha instalado un peldaño en una sección encima del motor, las inspecciones diarias del motor y sus alrededores se pueden llevar a cabo de una manera sencilla. También, se ha adoptado una cubierta de protección para evitar el contacto directo con las manos de las secciones de alta temperatura como el turbocompresor.

Costes de mantenimiento más bajos

Se ha prolongado el tiempo de cambio del filtro de aceite hidráulico de 500 a 1000 horas. Los puntos de comprobación están concentrados en un lateral del motor para acceder rápida y fácilmente.

Placas antideslizantes

Las placas antideslizantes de gran durabilidad mantienen una excelente tracción a largo plazo.

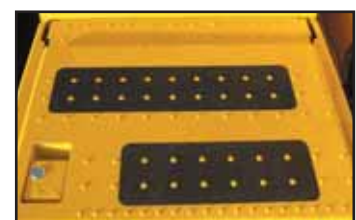

EMMS

Selección del modo de trabajo

Sistema hidráulico

Un sistema único de dos bombas garantiza un movimiento combinado suave del equipo de trabajo. El OLSS (Open Center Load Sensing System) controla todas las bombas para usar eficazmente la potencia del motor. Este sistema también reduce las pérdidas hidráulicas durante el funcionamiento.

Modo Potencia y Modo Economy

La excavadora PC600-8 ofrece dos modos de trabajo. Cada uno de ellos está diseñado para que la velocidad del motor, la velocidad de la bomba y la presión del sistema se correspondan con la labor en curso, proporcionando al operario flexibilidad para que la productividad del equipo se corresponda con el trabajo que se esté llevando a cabo en ese momento.

	Modo de trabajo	Ventaja
P	Modo Potencia	<ul style="list-style-type: none"> • Producción/potencia máximas • Ciclos de trabajo rápidos
E	Modo Economy (4 niveles: E0, E1, E2, E3)	<ul style="list-style-type: none"> • Tiempos de ciclo óptimos • Buena economía de combustible
L	Modo Lifting	<ul style="list-style-type: none"> • Aumento en un 17% de la presión hidráulica

Modo Lifting

Proporciona al operario un 17% más de fuerza de elevación en la pluma para manejar rocas o cargas pesadas.

Función PowerMax

Esta función aumenta temporalmente la fuerza de excavación en un 8% para añadir potencia en condiciones extremas.

Excelente productividad en excavación bajo la máquina

La operatividad por debajo de la máquina, justo por debajo de la cabina del operario es excelente. Esto hace que explanar, nivelar, rodar, acarrear y arrastrar el terreno bajo la máquina sea más fácil.

Dos velocidades de desplazamiento

La velocidad de desplazamiento cambia automáticamente de velocidad alta a baja según la presión del desplazamiento.



Monitor color multifunción

EMMS

(Equipment Management Monitoring System)

- Función de monitor: el controlador monitoriza el nivel de aceite del motor, la temperatura del refrigerante, la carga de la batería, la restricción del filtro de aire, etc. El controlador busca cualquier anomalía y la muestra en la pantalla de cristal líquido.
- Es posible guardar los registros de mantenimiento como el cambio del aceite del motor, el aceite hidráulico, los filtros y demás.
- La función de memoria de datos de error almacena las anomalías de la máquina (códigos de error) en el monitor para una solución de problemas efectiva.

Dos configuraciones para la pluma

El modo suave garantiza un fácil funcionamiento para la recogida de rocas voladas y para las operaciones de rascado. Cuando se necesite fuerza de excavación máxima, cambie a modo potencia para una excavación más eficaz.

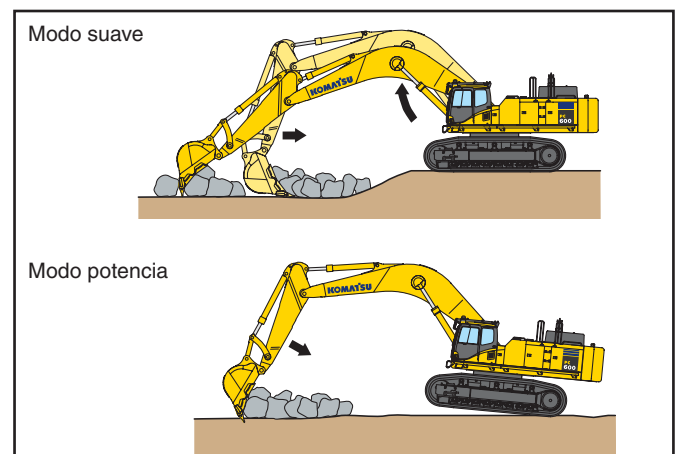

PRODUCTIVIDAD

Elevados niveles de producción y bajo consumo de combustible

Motor

La PC600-8 obtiene su excepcional potencia y capacidad de trabajo de su motor Komatsu SAA6D140E-5. La potencia de salida es de 323 kW (433 HP). Usando un sistema EGR controlado electrónicamente, el motor suministra alta potencia con un bajo consumo de combustible y cumple las regulaciones sobre emisiones EU Stage IIIA.

Gran fuerza de excavación

Gracias a la alta potencia del motor y a un excelente sistema hidráulico, esta máquina desarrolla una gran fuerza de excavación.

Gran fuerza de tracción y de dirección

Gracias a que la máquina dispone de una gran fuerza de tracción y una gran fuerza de dirección, demuestra excelente movilidad incluso cuando se usa en lugares inclinados.

Excelente productividad de giro

El sistema de doble motor de giro de la PC600-8 proporciona una excelente productividad de giro en desniveles.

Excelente estabilidad de la máquina

La excelente estabilidad de la máquina está garantizada gracias a su gran peso y al amplio ancho de vía.

Ventilador controlado electrónicamente de velocidad variable

La velocidad del ventilador se controla electrónicamente según las condiciones operativas actuales, garantizando máximo despliegue de la potencia del motor para trabajar, a la vez que se reduce al mínimo el ruido.

El modo Economía de cuatro niveles

permite una combinación óptima de producción y ahorro de combustible.

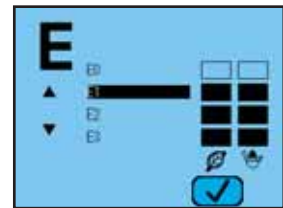

DURACIÓN & FIABILIDAD

Excelente duración y fiabilidad

Pluma y brazo reforzados

Gracias a la estructura de gran sección transversal que emplea gruesas placas de acero de alta resistencia, particiones, etc., la pluma y el brazo muestran una durabilidad excelente y son altamente resistentes a las flexiones y las torsiones.

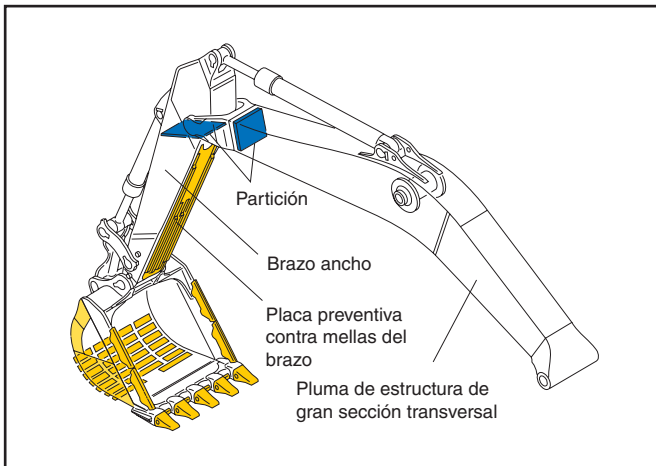

Juntas frontales tóricas

El método de cierre de los cilindros hidráulicos se ha cambiado de cierre cónico convencional a junta tórica. Esto proporciona un comportamiento mejorado del sellado frente a la vibración.

Estructura del chasis

El chasis de revolución y el chasis central no son estructuras soldadas. Esto asegura que los esfuerzos se transmiten directamente a la placa gruesa del chasis sin pasar por ninguna soldadura.

Filtrado en línea de alta presión

La PC600-8 tiene el sistema de filtración más amplio del mercado, proporcionando filtros en línea como equipo estándar. Un filtro en línea en la válvula de salida de cada bomba hidráulica principal reduce fallos provocados por la contaminación.



Aros de protección de metal

Los aros de protección de metal protegen todos los cilindros hidráulicos y mejoran la fiabilidad.

Cableado resistente al calor

El cableado resistente al calor se usa para el circuito eléctrico del motor y otros circuitos de componentes principales.

Bastidor robusto

Se ha reforzado el bastidor para proporcionar excelentes fiabilidad y durabilidad cuando se trabaja en terrenos rocosos o de rocas voladas.



Las robustas protecciones

protegen los motores de desplazamiento de daños producidos por rocas



Protección del tren de rodadura (longitud completa) como estándar

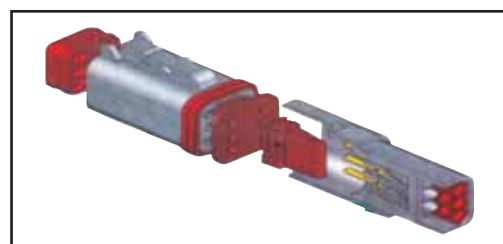

Conectores de tipo DT

sellan herméticamente y son más fiables

KOMTRAX™ SISTEMA DE SEGUIMIENTO KOMATSU

KOMTRAX

El Komatsu Tracking System, KOMTRAX™, proporciona una nueva y revolucionaria manera de monitorizar su equipo, en cualquier momento y lugar. Le permite precisar la ubicación exacta de sus máquinas y obtener datos de éstas en tiempo real. Por medio del transmisor GPS y la tecnología satélite, este sistema está diseñado preparado para el futuro, satisfaciendo sus necesidades de hoy y mañana.



Servidor
KOMTRAX™

Comprobación de la ubicación de la máquina



Cliente



Comprobación del contador de consumo



Registro mensual-anual

Machine Information	Model	Serial No.	Year	Hours	Fuel	Water	Temp
PC600-8	PC600-8	123456789	2008	1000	1000	1000	1000

Registro de servicio y mantenimiento

Maintenance Record	Item	Quantity	Unit	Cost	Date
HYDRAULIC OIL	100	L	100	1000	2008-01-01
BROKE OIL FILTER	1	PC	100	1000	2008-01-01
FUEL FILTER	1	PC	100	1000	2008-01-01
HYDRAULIC OIL FILTER	1	PC	100	1000	2008-01-01
QUINER CARE OIL	100	L	100	1000	2008-01-01
MACHINERY CARE OIL	100	L	100	1000	2008-01-01
HYDRAULIC OIL RESERVOIR	100	L	100	1000	2008-01-01
HYDRAULIC OIL	100	L	100	1000	2008-01-01
HYDRAULIC OIL	100	L	100	1000	2008-01-01

Niveles de trabajo (combustible, hrs, etc)

Machine Information	Model	Serial No.	Year	Hours	Fuel Level	Water Temp
PC600-8	PC600-8	123456789	2008	1000	1000	1000

En algunos países el sistema KOMTRAX™ aún no está disponible; póngase en contacto con su distribuidor cuando desee activar el sistema. El Komtrax no funcionará si la señal satélite está obstruida u oculta.

DATOS TÉCNICOS



MOTOR

Modelo..... Komatsu SAA6D140E-5
 Tipo..... Inyección directa de colector general, refrigerado por agua, turbocompresor y postenfriado por aire, con control de emisiones de escape

Potencia del motor
 A las revoluciones del motor..... 1.800 rpm
 ISO 14396..... 323 kW / 433 HP
 ISO 9249 (potencia neta del motor)..... 320 kW / 429 HP

Nº de cilindros..... 6
 Diámetro x carrera..... 140 x 165 mm
 Cilindrada..... 15,24 l
 Controlador..... Todas velocidades, electrónico



SISTEMA HIDRÁULICO

Tipo..... OLSS (Open-center load-sensing system)
 Número de modos de trabajo disponibles..... 2
 Bomba principal..... Bomba de pistones de caudal variable
 Bombas para..... Pluma, brazo, cazo, barra giro
 Máximo caudal de la bomba..... 2 x 410 l/min
 Suministro circuito maestro..... Bomba de engranajes

Motores hidráulicos:
 Desplazamiento..... 2 motores de pistones axiales con freno de estacionamiento

Barra articulada..... 2 motores de pistones axiales con freno de estacionamiento

Tara de las válvulas de descarga
 Circuitos de implementos..... 325 kg/cm²
 Circuitos de desplazamiento..... 350 kg/cm²
 Circuitos de rotación..... 260 kg/cm²
 Circuito de elevación pesada..... 350 kg/cm²
 Circuito piloto..... 30 kg/cm²

Cilindros hidráulicos (Nº de cilindros – diámetro interior x carrera)
 Pluma..... 2 – 185 mm x 1.725 mm
 Brazo..... 1 – 200 mm x 2.045 mm
 Cuchara (balancín de 3,5 m)..... 1 – 185 mm x 1.425 mm
 Cuchara (balancín de 2,9 m)..... 1 – 185 mm x 1.610 mm



MEDIO AMBIENTE

Emisiones del motor... Cumple totalmente las normas sobre emisión EU Stage IIIA y EPA Tier III

Niveles de ruido
 LwA ruido externo..... 108 dB(A) (2000/14/EC Stage II)
 LpA ruido interior..... 75 dB(A) (ISO 6396 medición dinámica)



PESO EN OPERACIÓN (VALORES APROXIMADOS)

Peso con la pluma de 6.600 mm de una pieza, balancín de 2.900 mm, cazo de excavadora de 2.500 kg colmada, el operador, lubricante, refrigerante, el depósito de combustible lleno y el equipamiento de serie.

PLUMA DE 1 PIEZA	PC600-8		PC600LC-8	
	Peso operativo	Presión sobre suelo	Peso operativo	Presión sobre suelo
Zapatas de				
600 mm	57.640 kg	1,03 kg/cm ²	58.640 kg	0,98 kg/cm ²
750 mm	58.460 kg	0,84 kg/cm ²	59.520 kg	0,79 kg/cm ²
900 mm	–	–	60.380 kg	0,67 kg/cm ²



SISTEMA DE GIRO

Método de accionamiento..... Hidráulico
 Reducción de giro..... Reducción planetaria
 Lubricación de corona de giro..... Baño de grasa
 Bloqueo de giro..... Freno de disco al aceite
 Velocidad de giro..... 8,3 rpm



TRANSMISIONES Y FRENOS

Control de la dirección..... Dos palancas y pedales
 Sistema de transmisión..... Hidrostática
 Motor de desplazamiento..... Motor de émbolo axial, diseño dentro de la zapata

Sistema de reducción..... Reducción planetaria doble
 Fuerza de tracción máxima..... 42.300 kg
 Pendiente máxima superable..... 70%
 Velocidades de desplazamiento
 Lo / Hi..... 3,0 / 4,9 km/h

Freno de servicio..... Bloqueo hidráulico
 Freno de estacionamiento..... Frenos de disco en baño de aceite



CARROS

Construcción..... Sección central del bastidor en H con bastidores de orugas en sección de caja

Conjunto de orugas
 Tipo..... Totalmente sellado
 Tejas (cada lado)..... 49 (PC600), 52 (PC600LC)
 Tensión..... Hidráulico

Rodillos
 Rodillos de rodadura (cada lado)..... 8 (PC600), 9 (PC600LC)
 Rodillos superiores (cada lado)..... 3



CAPACIDADES

Depósito de combustible..... 880 l
 Radiador..... 58 l
 Aceite motor..... 40 l
 Transmisión de giro (2)..... 13 l
 Depósito hidráulico..... 360 l
 Mandos finales (cada lado)..... 10 l

DIMENSIONES DE LA MÁQUINA

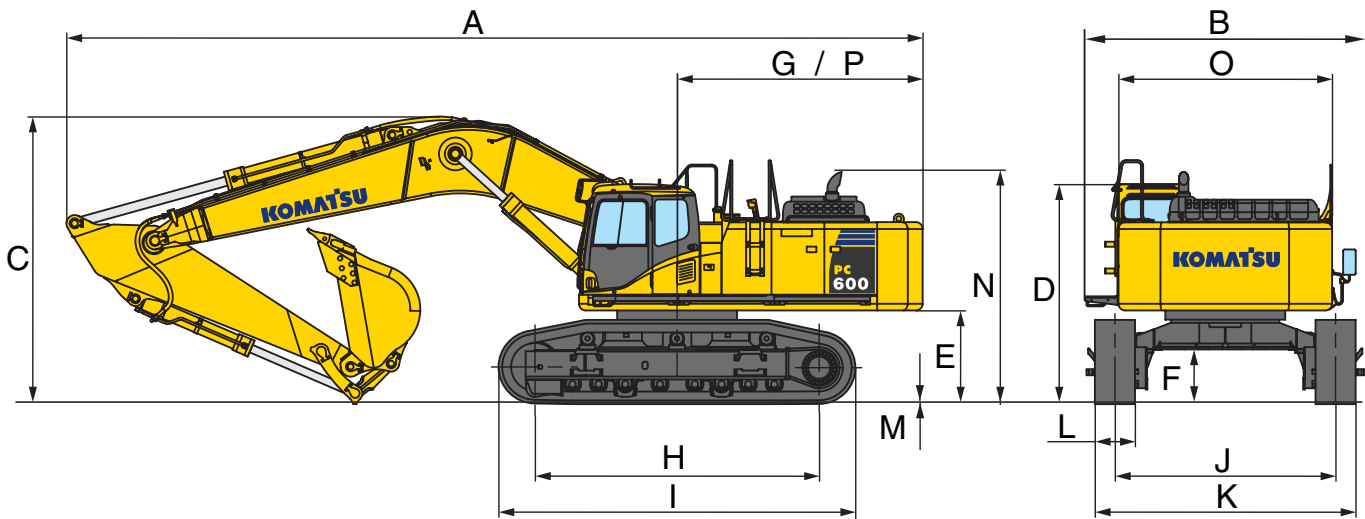

LONGITUD DE LA PLUMA		7.660 mm	6.600 mm	7.300 mm
LONGITUD DEL BALANCÍN		3.500 mm	2.900 mm	3.500 mm
A	Longitud total	12.810 mm	11.830 mm	12.440 mm
B	Anchura total	4.210 mm	4.210 mm	4.210 mm
C	Altura total (hasta la punta de la pluma)	4.300 mm	4.600 mm	4.280 mm
D	Altura total de la cabina	3.290 mm	3.290 mm	3.290 mm
E	Altura libre bajo el contrapeso	1.365 mm	1.365 mm	1.365 mm
F	Altura libre mínima	780 mm	780 mm	780 mm
G	Radio de giro de cuerpo posterior	3.800 mm	3.800 mm	3.800 mm
H	Contacto de orugas con el suelo	4.600 mm	4.250 mm	4.250 mm
I	Longitud de los carros	5.690 mm	5.340 mm	5.340 mm
J	Ancho de vía	2.590 mm	2.590 mm	2.590 mm
	Ancho de vía con los carros extendidos	3.300 mm	3.300 mm	3.300 mm
K	Anchura de los carros	3.900 mm	3.900 mm	3.900 mm
	Anchura de los carros (recogidos)	3.190 mm	3.190 mm	3.190 mm
L	Anchura de las tejas	600 mm	600 mm	600 mm
M	Altura de la garra	37 mm	37 mm	37 mm
N	Altura del capot de la máquina	3.435 mm	3.435 mm	3.435 mm
O	Anchura del capot de la máquina	3.195 mm	3.195 mm	3.195 mm
P	Distancia, centro giro a extremo trasero	3.675 mm	3.675 mm	3.675 mm

FUERZA EN LA CUCHARA Y EL CAZO (ISO)		
Longitud del balancín	3.500 mm	2.900 mm
Fuerza arranque en el cazo	30.000 kg	34.300 kg
Fuerza arranque en el cazo en modo PowerMax	32.300 kg	36.900 kg
Fuerza de excavación en el brazo	23.300 kg	27.700 kg
Fuerza de excavación en el brazo en modo PowerMax	25.100 kg	29.900 kg

DIMENSIONES

ESTRUCTURA SUPERIOR + CARROS

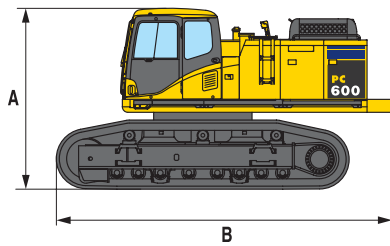

	PC600-8	PC600LC-8
Anchura total	3.195 mm	3.195 mm
A	3.330 mm	3.330 mm
B	6.170 mm	6.340 mm
Peso	34.240 kg	35.240 kg

CARROS

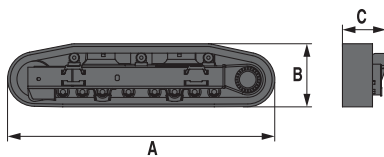

	PC600-8	PC600LC-8
A	5.340 mm	5.690 mm
B	1.260 mm	1.260 mm
C	875 mm	875 mm
Peso	16.400 kg	17.400 kg

EQUIPO DE TRABAJO

Pluma

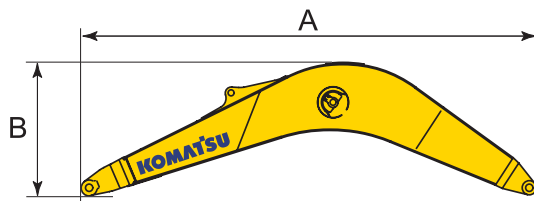

PLUMA	6.600 mm	7.300 mm	7.600 mm
Anchura total	1.190 mm	1.190 mm	1.190 mm
A	6.870 mm	7.545 mm	7.925 mm
B	2.095 mm	1.960 mm	2.040 mm
Peso (incl. el cilindro del brazo)	5.300 kg	5.300 kg	5.400 kg

Balancín

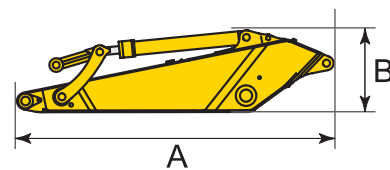

BALANCÍN	2.900 mm	3.500 mm
Anchura total	480 mm	480 mm
A	4.285 mm	4.885 mm
B	1.430 mm	1.240 mm
Peso (incl. el cilindro del cazo y fijación)	3.400 kg	3.300 kg

CONTRAPESO

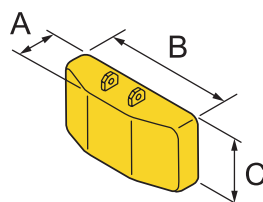

CONTRAPESO	
A	680 mm
B	3.195 mm
C	1.330 mm
Peso	10.750 kg

CILINDROS

Cilindros de pluma & de balancín

EQUIPO DE TRABAJO	
Peso	1.800 kg

ALCANCE DEL EQUIPO DE TRABAJO

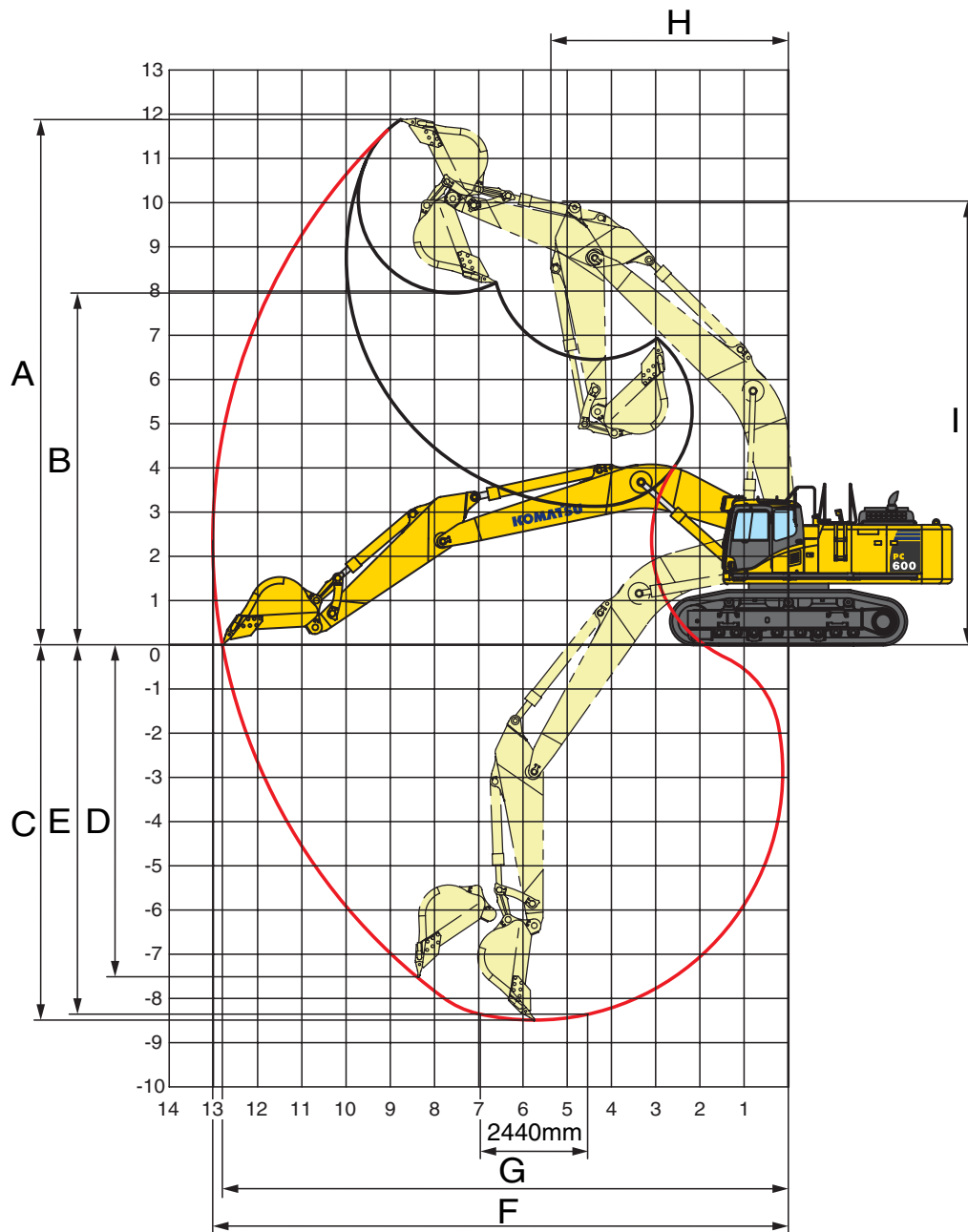

LONGITUD DE LA PLUMA		7.660 mm	6.600 mm	7.300 mm
LONGITUD DEL BALANCÍN		3.500 mm	2.900 mm	3.500 mm
A	Altura máxima de excavación	11.880 mm	11.140 mm	11.475 mm
B	Altura máxima de descarga	7.960 mm	7.210 mm	7.650 mm
C	Profundidad máxima de excavación	8.490 mm	7.060 mm	8.165 mm
D	Profundidad máxima de excavación en pared vertical	7.510 mm	5.630 mm	6.660 mm
E	Profundidad máx. de excavación con recorrido de 2.440 mm	8.360 mm	6.910 mm	8.030 mm
F	Alcance máximo de excavación	13.020 mm	11.550 mm	12.615 mm
G	Alcance máximo al nivel del suelo	12.800 mm	11.300 mm	12.385 mm
H	Radio mínimo de giro	5.370 mm	4.670 mm	5.090 mm
I	Max.altura con mín. radio de giro	10.020 mm	9.300 mm	9.745 mm

CAPACIDAD DE ELEVACIÓN

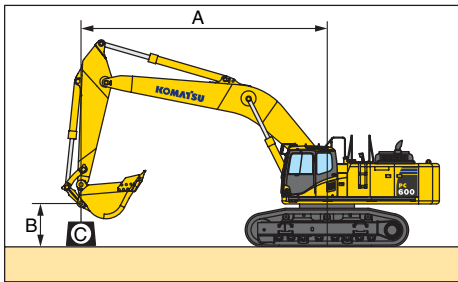

A – Alcance desde el centro de giro

B – Altura a la cuchara

C – Capacidad de elevación, con cuchara, fijación y cilindro

– Capacidad nominal frontal

– Capacidad nominal lateral

– Capacidad nominal en alcance máximo

Longitud del balancín	A			9,1 m		7,6 m		6,1 m		4,6 m		3,0 m	

PC600-8

Modo Elevación: OFF

Pluma: 7.300 mm 3.500 mm 3.100 kg Con tejas de 600 mm	9,1 m	kg	*6.500	*6.500										
	6,1 m	kg	*6.350	*6.350	*9.650	9.300	*10.700	*10.700						
	3,0 m	kg	*7.150	6.200	*11.000	8.600	*13.200	11.950	*16.900	*16.900	*24.200	*24.200		
	0,0 m	kg	8.400	6.150	10.700	7.950	14.500	10.750	*19.600	15.400	*21.300	*21.300		
	-3,0 m	kg	10.300	7.600	10.550	7.850	*14.100	10.500	*18.250	15.150	*24.150	*24.150	*21.900	*21.900
	-6,1 m	kg	*9.500	*9.500					*10.800	*10.800	*14.500	*14.500		

Modo Elevación: ON

Pluma: 7.300 mm 3.500 mm 3.100 kg Con tejas de 600 mm	9,1 m	kg	*8.150	*8.150										
	6,1 m	kg	*7.950	7.450	12.150	9.300	*13.450	13.350						
	3,0 m	kg	8.350	6.200	11.400	8.600	15.700	11.950	*21.000	17.400	*29.850	27.900		
	0,0 m	kg	8.400	6.150	10.700	7.950	14.500	10.750	20.950	15.400	*25.450	24.800		
	-3,0 m	kg	10.300	7.600	10.550	7.850	14.200	10.500	20.650	15.150	*30.200	24.900	*26.150	*26.150
	-6,1 m	kg	*12.450	*12.450					*14.050	*14.050	*18.650	*18.650		

Modo Elevación: OFF

Pluma: 6.600 mm 2.900 mm 3.200 kg Con tejas de 600 mm	9,1 m	kg	*9.700	*9.700										
	6,1 m	kg	*8.950	*8.950			*11.950	*11.950						
	3,0 m	kg	*9.800	7.600	11.400	8.600	*14.000	12.000	*17.650	17.600	*24.700	*24.700		
	0,0 m	kg	10.300	7.650	10.850	8.050	14.700	10.950	*19.900	15.700	*27.600	25.250		
	-3,0 m	kg	*11.500	10.050			*12.850	10.900	*16.800	14.950	*22.950	*22.950	*30.500	*30.500
	-4,6 m	kg	*10.650	*10.650					*12.900	*12.900	*17.500	*17.500	*22.300	*22.300

Modo Elevación: ON

Pluma: 6.600 mm 2.900 mm 3.200 kg Con tejas de 600 mm	9,1 m	kg	*11.850	*11.850										
	6,1 m	kg	*10.950	9.400			*14.950	13.200						
	3,0 m	kg	10.150	7.600	11.400	8.600	15.800	12.000	*21.850	17.600	*30.400	28.400		
	0,0 m	kg	10.300	7.650	10.850	8.050	14.700	10.950	21.300	15.700	*34.200	25.250		
	-3,0 m	kg	13.450	10.050			14.650	10.900	20.450	14.950	*28.700	25.500	*36.700	*36.700
	-4,6 m	kg	*13.800	13.750					*16.550	16.150	*22.200	*22.200	*28.350	*28.350

* Capacidad de carga limitada por la capacidad hidráulica, no por riesgo de vuelco.

Capacidad nominal según normas SAE J/ISO 10567

En la capacidad nominal no se rebasa el 87% de la capacidad hidráulica, ni el 75% de la carga de vuelco.

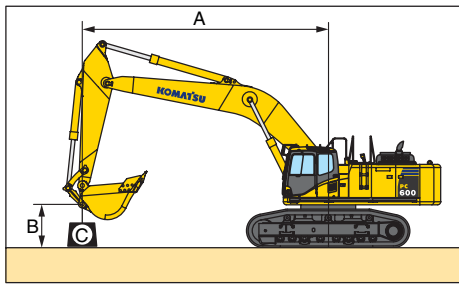

A – Alcance desde el centro de giro

B – Altura a la cuchara

C – Capacidad de elevación, con cuchara, fijación y cilindro

– Capacidad nominal frontal

– Capacidad nominal lateral

– Capacidad nominal en alcance máximo

Longitud del balancín	A			9,1 m		7,6 m		6,1 m		4,6 m		3,0 m	

PC600LC-8

Modo Elevación: OFF

Pluma: 7.660 mm 2.750 kg Con tejas de 600 mm	9,1 m	kg	*6.950	*6.950										
	6,1 m	kg	*6.850	*6.850	*9.800	*9.800	*10.950	*10.950						
	3,0 m	kg	*7.550	6.200	*11.200	9.050	*13.500	12.350	*17.100	*17.100				
	0,0 m	kg	9.350	6.150	*12.250	8.350	*15.100	11.050	*19.850	15.750	*16.550	*16.550		
	-3,0 m	kg	*10.150	7.400	*11.400	8.200	*14.350	10.750	*18.550	15.550	*24.150	*24.150	*19.450	*19.450
	-6,1 m	kg	*9.550	*9.550					*11.950	*11.950	*15.700	*15.700		

Modo Elevación: ON

Pluma: 7.660 mm 2.750 kg Con tejas de 600 mm	9,1 m	kg	*8.600	*8.600										
	6,1 m	kg	*8.450	7.350	*12.350	9.850	*13.650	*13.650						
	3,0 m	kg	*9.300	6.200	13.300	9.050	*16.850	12.350	*21.300	17.350				
	0,0 m	kg	9.350	6.150	12.550	8.350	16.700	11.050	24.350	15.750	*19.800	*19.800		
	-3,0 m	kg	*11.200	7.400	12.400	8.200	16.400	10.750	*23.200	15.550	*30.150	25.400	*23.200	*23.200
	-6,1 m	kg	*12.400	*12.400					*15.400	*15.400	*20.100	*20.100		

* Capacidad de carga limitada por la capacidad hidráulica, no por riesgo de vuelco.

Capacidad nominal según normas SAE J/ISO 10567

En la capacidad nominal no se rebasa el 87% de la capacidad hidráulica, ni el 75% de la carga de vuelco.

Combinaciones de cazo, brazo y pluma

MODELO	PC600LC-8		PC600-8			Ancho del cazo (recomendado)	
Pluma	7.660 mm	7.660 mm	7.300 mm	7.300 mm	6.600 mm	Ancho del cazo (recomendado)	
Balancín	3.500 mm	2.900 mm	3.500 mm	2.900 mm	2.900 mm	Cortador lateral excl. (protector lateral)	Cortador lateral incl. (protector lateral)
Cazo 2,4 m ³	□	□	□	□	□	1.320 mm	1.400 mm
Cazo 2,7 m ³	○	□	□	□	□	1.600 mm	1.680 mm
Cazo 2,8 m ³	△	○	○	○	□	1.655 mm	1.705 mm
Cazo 3,5 m ³	△	△	△	△	○	1.850 mm	1.900 mm

- Recomendado
- Uso posible
- △ No corresponde

EXCAVADORA HIDRÁULICA

EQUIPAMIENTO ESTÁNDAR

- Komatsu SAA6D140E-5, motor diesel de inyección directa de colector general de admisión turboalimentado de 323 kW, cumple con las normas EU Stage IIIA
- Filtro de aire con elemento doble con indicador de suciedad y autoevacuador de polvo
- Ventilador de refrigeración: remoto, velocidad accionada hidráulicamente, reversible
- Radiador y enfriador de aceite con red
- Purgador automático de la línea de combustible
- Alternador 24 V/75 A
- Baterías 2 x 12 V/170 Ah
- Motor de arranque 24 V/11 kW
- Sistema hidráulico de centro abierto de sensores de carga (E-OLSS)
- Función autodesaceleración
- Sistema de calentamiento del motor automático
- Sistema de prevención de sobrecalentamiento del motor
- Monitor principal en color con sistema de monitorización electrónico (EMMS)
- Selección modos de trabajo (Modo Power, Economy, Elevación)
- Sistema de control electrónico de motor y bombas (PEMC)
- Palancas de control PPC ajustables con tres botones
- Controles PPC para dirección y desplazamiento
- Filtros en el sistema hidráulico
- Función PowerMax
- Sistema hidrostático de dos velocidades de desplazamiento, con transmisión final mediante reducción triple planetaria, frenos de desplazamiento de bloqueo hidráulicos, freno de disco húmedo de estacionamiento
- SpaceCab™: cabina presurizada montada sobre amortiguadores tipo viscoso, cristales tintados de seguridad, ventana del techo abrible, ventana delantera tipo „tirón“ con dispositivo de cierre, ventana inferior extraíble, limpiaparabrisas de ventana delantera con función intermitente, cenicero, estante para equipaje, esterilla de suelo, encendedor, persiana enrollada para el sol, portabebidas y portarevistas
- Climatizador
- Radiocasette
- Luz de la escalera (peldaño) con temporizador
- Toma extra de 12 V
- Asientos calefactados con suspensión neumática
- Protecciones inferiores de los chasis de los carros
- Luz rotativa
- Luces adicionales para el techo de la cabina
- Pasarela y barandilla de la cabina
- Engrase remoto de los bulones y la corona de giro
- Tapa de combustible y portezuelas con cerraduras
- Protección completa rodillos del carro
- Manual de operación y mantenimiento
- Contraseña de seguridad para arranque del motor (bajo pedido)
- Colores y adhesivos estándar
- Selección de dos modos para la pluma
- Espejo de contrapeso
- KOMTRAX™ sistema de seguimiento Komatsu
- Aviso sonoro de desplazamiento
- Caja de herramientas y piezas de repuesto para el primer servicio

EQUIPAMIENTO OPCIONAL

- Tejas:**
- De triple garra 600 mm
 - De triple garra 750 mm
 - De triple garra 900 mm
 - De doble garra 600 mm
- Brazos:**
- 2.900 mm
 - 3.500 mm (no con pluma de 6.600 mm)
- Plumas:**
- 6.600 mm (sin válvulas de seguridad de la pluma)
 - 7.300 mm (con válvulas de seguridad de la pluma)
 - 7.660 mm (con válvulas de seguridad de la pluma)
- HCU (unidad de control hidráulico) para martillo (sólo con plumas de 7.300 mm y 7.660 mm)
 - Válvula de seguridad del brazo (sólo con plumas de 7.300 mm y 7.660 mm)
 - Visera antilluvia
 - Aceite biodegradable
 - Protección OPG superior
 - Protección OPG frontal
 - Limpiaparabrisas inferior
 - Sistema de engrase automático



KOMATSU ESPAÑA S.A.

Ctra. M-300 Km. 29,1 (Antigua N-II)
28802 Alcalá de Henares, Madrid
Tel: +34 91 887 26 00 - Fax: +34 91 883 63 05
<http://www.kesa.es>



**Komatsu Europe
International NV**

Mechelsesteenweg 586
B-1800 VILVOORDE (BELGIUM)
Tel. +32-2-255 24 11
Fax +32-2-252 19 81
www.komatsueurope.com